

ТЕСТ
ПО ОБЩОТЕХНИЧЕСКА ПОДГОТОВКА
ВАРИАНТ 1

1. На какво ще стане еквивалентна система сили, ако към нея се прибави уравновесяващата сила?

- а) системата сили ще стане еквивалентна на нула, тъй като уравновесяващата сила и дадената система сили взаимно се унищожават;
- б) системата сили ще стане еквивалентна на единица, тъй като уравновесяващата сила и дадената система сили взаимно се унищожават;
- в) системата сили ще излезе от равновесие;
- г) няма да има промяна.

2. Възможен ли е такъв случай, при който дадено тяло да се премества в пространството спрямо някакво тяло и да остава в покой спрямо друго тяло?

- а) невъзможно;
- б) възможно;
- в) нито едно от двете;
- г) зависи от скоростта на преместването.

3. В механиката каква физична величина е силата:

- а) векторна;
- б) скаларна;
- в) дискретна;
- г) нито една от изброените.

4. Две съначални сили могат да се заменят еквивалентно с една сила \vec{F}^* (равнодействаща), получена по:

- а) правилото на успоредника и трапеца
- б) правилото на триъгълника и окръжността
- в) правилото на успоредника или правилото на триъгълника
- г) правилото на параболата

5. Механичното състояние на едно несвободно тяло не се променя:

- а) ако премахнем връзките
- б) ако премахнем техните реакции.
- в) ако премахнем връзките без да заменим действието им с техните реакции.
- г) ако премахнем връзките и заменим действието им с техните реакции.

6. Ако броят на условията за равновесие е равен на броя на неизвестните, задачата е:

- а) статически решима
- б) статически нерешима
- в) неопределима
- г) 1 път статически неопределима

7. По какъв начин в чертежите на детайлите и сглобените единици може да се получи информация за материала, от който са изработени:

- а) записва се в техническите изисквания;
- б) не може да се получи;
- в) използва се цветово означаване;
- г) използва се различна шриховка.

8. Кое от посочените означения не се прилага в чертеж на детайла?

- а) грапавост на повърхнините;
- б) изнесена позиция;
- в) точност на размерите;
- г) отклонения от формата и разположението.

9. Кой от посочените правоъгълни проекции принадлежи на показания детайл?

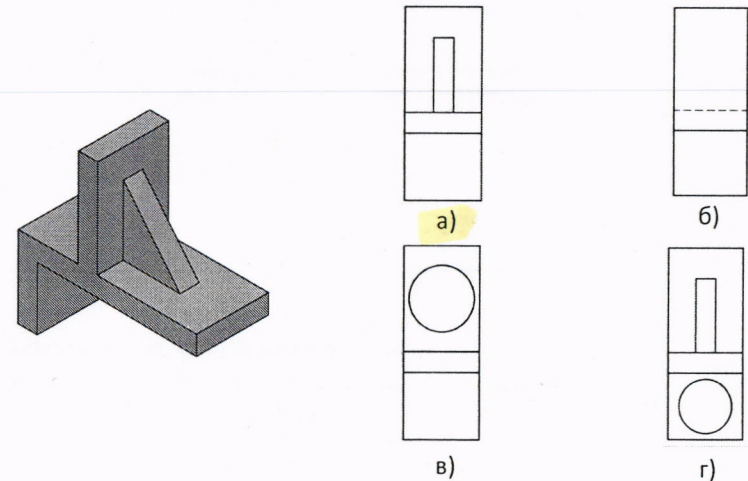

10. Кое от посочените съединения не се изобразява условно на чертежите?

- а) резбово;
- б) нитово;
- в) споено;
- г) слепено.

11. Коя от посочените линии е предназначена за изобразяване на невидими ръбове:

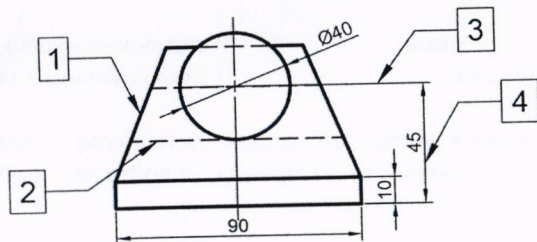

- а) 1;
 б) 2;
 в) 3;
 г) 4.

12. За какво се използват лагерите в механизмите за предаване на движение?

- а) за предаване на въртящия момент;
 б) за монтиране под зъбните колела;
 в) за поддържане на валове и осите в пространството;
 г) за осигуряване срещу развиване.

13. Показаното съединение се нарича:

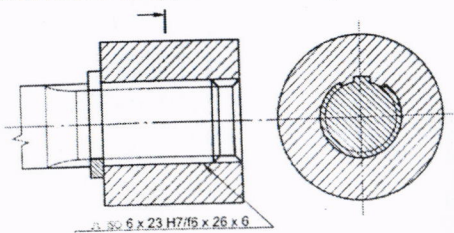

- а) винтово; б) шпонково; в) шлицево; г) заварено.

14. Кой от недостатъците НЕ Е ХАРАКТЕРЕН за термопластичните пластмаси:

- а) пълзене при натоварване;
 б) нестабилност на свойствата поради стареене;
 в) водоустойчивост;
 г) ниска топлоустойчивост;

15. Кое от металните покрития върху детайлите НЕ Е КОРОЗОУСТОЙЧИВО:

- а) кадмиране; б) цинкуване; в) хромиране; г) пожеляване;

16. Кой от изброените материали Е С НАЙ-ВИСОКА ПЛЪТНОСТ:

- а) берилий; б) магнезий; в) алуминий; г) желязо;

17. Месингът е СПЛАВ НА МЕДТА С:

- а) цинк; б) желязо; в) калай; г) олово;

18. КОВКИЯТ ЧУГУН се получава чрез:

- а) коване; б) графитизационно отгряване; в) щамповане; г) еластичност;

19. Пластмасите са материали, разработени НА ОСНОВАТА НА:

- а) метали; б) минерали; в) полимери; г) силикати.

20. Кое от изброените съпротивления е най-малко?

- а) 1000 mΩ; б) 100 Ω; в) 0,01 MΩ; г) 1 kΩ.

21. През резистор със съпротивление 50 Ω тече ток 2,5 А. Колко волта е напрежението върху резистора?

- а) 0,05 V; б) 20 V; в) 125 V; г) 500 V.

22. В електрическите вериги за променлив ток със "z" се бележи:

- а) индуктивното съпротивление;
 б) капацитивното съпротивление;
 в) активното съпротивление;
 г) пълното съпротивление.

23. Кое от следните означения е на NPN транзистор.

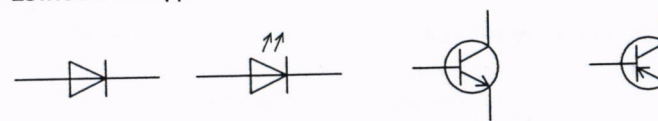

- а) б) в) г)

24. Кое от твърденията за амперметрите е вярно?

- а) с тях се измерва величината електричен ток;
 б) с тях се измерва величината електрично напрежение;
 в) свързват се паралелно на консуматора, чийто ток измерваме;
 г) имат много голямо вътрешно съпротивление.

25. За защита на електрическите двигатели от късо съединение се използват:

- а) контактори; б) електромагнитни токови релета;
 в) топлинни релета; г) дефектотокови защиты